

# DYLOG DYXIM

RENTGENOWSKIE  
DETEKTORY  
CIAŁ OBCYCH

MODEL  
**FB**  
60

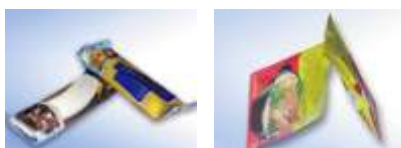

DETEKCJA CIAŁ OBCYCH  
W PRODUKCIE LUZEM  
LUB W OPAKOWANIACH PŁASKICH  
NP. KARTONY, WORKI,  
SASZETKI, TORBY, KUBKI  
PLASTIKOWE

## Wykrywalne zanieczyszczenia:

szkło

metal

kamień

kość

PVC i niektóre plastiki

brak produktu w opakowaniu



## ZASADA DZIAŁANIA SYSTEMU RENTGENOWSKIEGO SERII FB

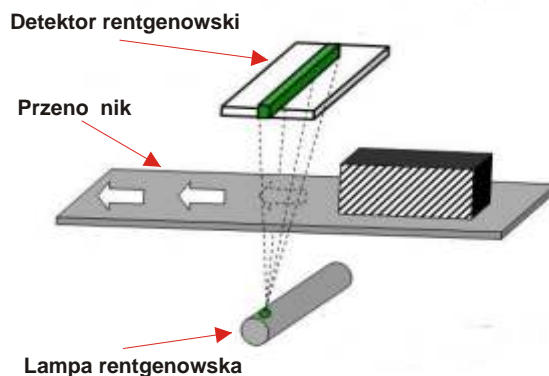

**INN SP. Z O.O.**

UL. KOKOTEK 38, 41-700 RUDA ŚL., TEL. 0-32 248-45-05, FAX 032 243-02-37  
www.inn.com.pl biuro@inn.com.pl



# DYLOG DYXIM

RENTGENOWSKIE  
DETEKTORY  
CIAŁ OBCYCH

MODEL  
**FB**  
60

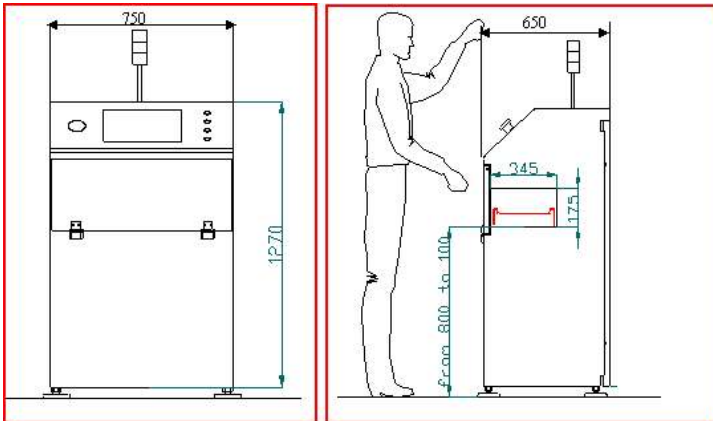

Wymiary urządzenia: 750 x 350 x 1270 mm (WxLxH)

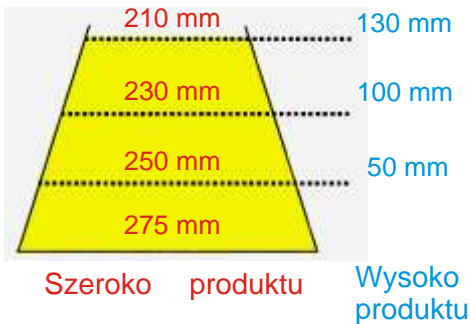

Szerokość produktów może być większa niż szerokość urządzenia do inspekcji w zależności od ich wysokości.



**INN SP. Z O.O.**

UL. KOKOTEK 38, 41-700 RUDA ŚL., TEL. 0-32 248-45-05, FAX 032 243-02-37  
[www.inn.com.pl](http://www.inn.com.pl) [biuro@inn.com.pl](mailto:biuro@inn.com.pl)

