

DYLOG DYXIM

RENTGENOWSKIE
DETEKTORY
CIAŁ OBCYCH

MODEL
FB
120



DETEKCJA CIAŁ OBCYCH
W PRODUKCIE LUZEM
LUB W OPAKOWANIACH PŁASKICH
NP. KARTONY, WORKI,
SASZETKI, TORBY, KUBKI
PLASTIKOWE

Wykrywalne zanieczyszczenia:

szkło

metal

kamień

kość

PVC i niektóre plastiki

brak produktu w opakowaniu



ZASADA DZIAŁANIA SYSTEMU RENTGENOWSKIEGO SERII FB

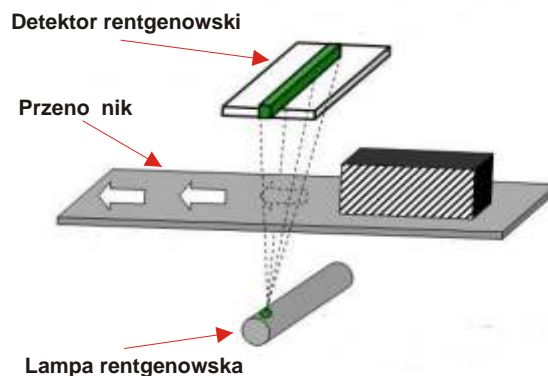

INN SP. Z O.O.

UL. KOKOTEK 38, 41-700 RUDA ŚL., TEL. 0-32 248-45-05, FAX 032 243-02-37
www.inn.com.pl biuro@inn.com.pl



DYLOG DYXIM

RENTGENOWSKIE
DETEKTORY
CIAŁ OBCYCH

MODEL **FB**
120



side view - vista laterale

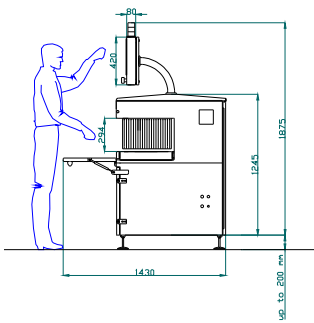

front view - vista frontale

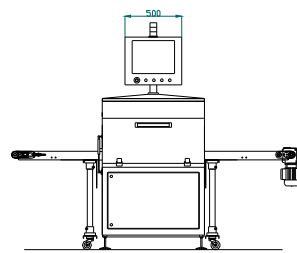

top view - vista dall'alto

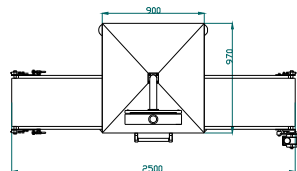

Wymiary urządzenia: 2500mm x 894mm x 1960mm (WxLxH)



Szerokość produktu

Wysokość produktu

Szerokość produktów może być różna do inspekcji w zależności od ich wysokości

INN SP. Z O.O.

UL. KOKOTEK 38, 41-700 RUDA ŚL., TEL. 0-32 248-45-05, FAX 032 243-02-37
www.inn.com.pl biuro@inn.com.pl

